

Biografía de Rafael Moneo



Rafael Moneo

José Rafael Moneo Vallés (Tudela, Navarra, 1937). Licenciado en Arquitectura por la Escuela Técnica Superior de Arquitectura de Madrid en 1961, se formó en el estudio del arquitecto Francisco J. Sáenz de Oiza en Madrid (1956-1961) y con Jørn Utzon en Hellebaek,

Dinamarca (1961-1962).

En 1963 fue becado por la Academia de España en Roma y volvió en 1965 a Madrid para comenzar su carrera profesional. Inició su trayectoria como docente en la Escuela Técnica Superior de Arquitectura de Madrid entre 1966 y 1970, siendo catedrático de Composición de dicha escuela entre 1980 y 1985. Previamente había regentado la cátedra de Elementos de Composición en la Escuela Técnica Superior de Arquitectura de Barcelona, desde 1970 hasta 1980. Durante el curso 1976-1977 asistió como profesor invitado al Institute for Architecture and Urban Studies de Nueva York y, entre finales de los años setenta y principios de los ochenta, en las Escuelas de Arquitectura de Lausana (Suiza), Princeton y Harvard (USA). En 1985 fue nombrado decano de la Graduate School of Design de la Universidad de Harvard, cargo que mantuvo hasta 1990. En la actualidad conserva su condición de profesor de Arquitectura en la misma Escuela, ocupando la silla Josep Lluís Sert, a título honorario. En 1993 fue nombrado doctor honoris causa por la Universidad de Leuven (Bélgica), en 1997 académico numerario de la Real Academia de Bellas Artes de San Fernando en Madrid y doctor honorario de Tecnología del Real Instituto de Tecnología de Estocolmo. En 2002 fue nombrado doctor honoris causa por la École Polytechnique Fédérale de Lausana. Además, en su actividad como docente ha impartido numerosas conferencias y seminarios por todo el mundo. Ligado desde siempre al mundo del arte, es patrono de la Fundación Museo Jorge Oteiza.

Entre sus proyectos destacan el edificio Bankinter, 1972-1977 (Madrid); Museo de Arte Romano de Mérida, 1980-1985; nueva estación de Atocha, 1985-1988 (Madrid); Museo Thyssen-Bornemisza, 1989-1992 (Madrid); Fundació Pilar i Joan Miró 1987-1993 (Palma de Mallorca); Centro Cultural y



Croquis del CDAN. Rafael Moneo

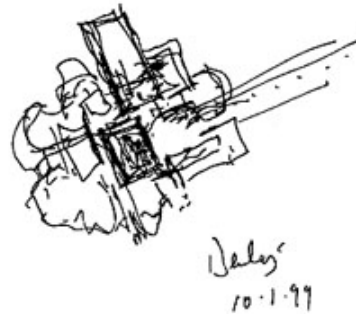

Croquis del CDAN. Rafael Moneo



Croquis del CDAN. Rafael Moneo

Museo Davis, 1989-1993 (Wellesley College, EE UU); Auditorio y Centro Musical de Barcelona, 1987-1999; Kursaal 1990-1999 (San Sebastián); Museo de Arte Moderno de Estocolmo, 1991-1998; Ayuntamiento de Murcia, 1991-1998; Biblioteca Arenberg de la Universidad Católica, 1997-2002 (Lovaina, Bélgica); Museo de Bellas Artes de Houston, 1992-2000; Catedral de Nuestra Señora de los Ángeles, 1996-2002; Archivo General y Real de Navarra, 1995-2003; Hospital Materno Infantil Gregorio Marañón, 1996-2003 (Madrid); Centro de Arte y Naturaleza-Fundación Beulas 1999-2006 (Huesca).

En la actualidad el estudio de Moneo está llevando a cabo las siguientes obras: los Souks en Beirut, 1996; la ampliación del Museo del Prado, 1998 (Madrid); el Teatro Romano y Museo del Teatro Romano, 2000 (Cartagena); la remodelación del Balneario de Panticosa, 2000 (Huesca); el laboratorio de Ciencia e Ingeniería de la Universidad de Harvard, 2000 (EE UU); la ampliación del Banco de España 2001 (Madrid).

Premios: 1992, Medalla de Oro de las Bellas Artes del Gobierno Español; 1993, Premio Arnold W. Brunner Memorial de Arquitectura, Schock Prize de las Artes Visuales de Estocolmo y Premio Príncipe de Viana de Navarra; 1994, Laura ad Honorem de la Escuela de Arquitectura de Venecia; 1996, Pritzker Architecture Prize, Medalla de Oro de la Unión Internacional de Arquitectos, Medalla de Oro de la Academia de Arquitectura de Francia; 1998, Premio Feltrinelli de la Accademia Nazionale dei Lincei en Roma; 1999, Cruz de Sant Jordi en Barcelona; 2001, Premio Manuel de la Dehesa de la VI Bienal de Arquitectura Española al Auditorio y Centro de Congresos Kursaal, Premio de Arquitectura Contemporánea de la Unión Europea; 2003, Royal Gold Medal del Royal Institute of British Architects.

Rafael Moneo es miembro de la Academia Americana de las Artes y las Ciencias, de la Academia de San Lucas de Roma y de la Real Academia Sueca de Bellas artes. Es Miembro Honorífico del Instituto Americano de Arquitectos y del Real Instituto de Arquitectos Británicos.

Información suministrada por www.cdan.es

[Imprimir](#)